

HD 900



ELEKTROHYDRAULICKÝ
STROJ PRO MONTÁŽ A DEMONTÁŽ
KOL UŽITKOVÝCH A SPECIÁLNÍCH
VOZIDEL

HD 900



ELEKTROHYDRAULICKÝ STROJ PRO MONTÁŽ A DEMONTÁŽ PNEUMATIK
Pro nákladní a užitková vozidla, autobusy, traktory, zemědělská, stavební, lesnická a důlní vozidla.

Pro ráfky s vysokým rantlem, s pérem, bezdušová kola i kola s duší.



1 Řídicí modul s ergonomicky rozmístěnými ovládacími prvky.

2 Hydraulicky ovládané upínací čelisti se mohou otáčet dvěma rychlostmi a to jak ve směru, tak i proti směru chodu hodinových ručiček.

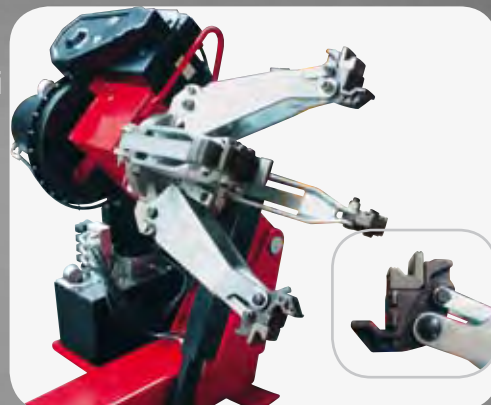

3 Speciální tvar konců upínacích čelistí umožňuje zachytit jakýkoli tvar ráfku. Plastová vložka (za příplatek) zamezuje poškození ráfku z lehkých slitin.

4 Centrální hydraulická jednotka stroje.

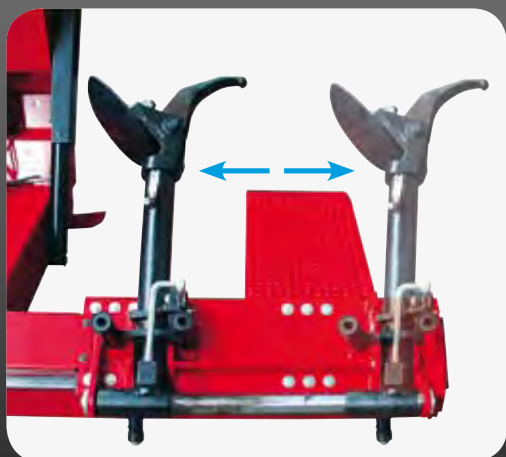

5 Nástrojový vozík s hydraulickým posouváním vlevo/vpravo je osazený ramenem s nástrojem s mechanickým aretačním systémem.

6 HD900 je stroj schopný pracovat s koly do váhy 1 000 kg.



TECHNICKÉ ÚDAJE

Maximální šířka kola	1 065 mm
Maximální průměr kola	2 300 mm
Rozsah upnutí	14" ÷ 56"
Příkon motoru hydraulické jednotky	1,5 kW
Příkon motoru pro otáčení čelistí	1,3 ÷ 1,8 kW
Maximální nosnost válce pro zvedání kola	1 600 kg
Maximální váha kola	1 000 kg
Napájecí napětí	230/400V; 3 fáze; 50/60Hz
Váha stroje	762 kg

ROZMĚRY STROJE

	min	max
H	970	1550
L	1980	2450
P	1700	2300

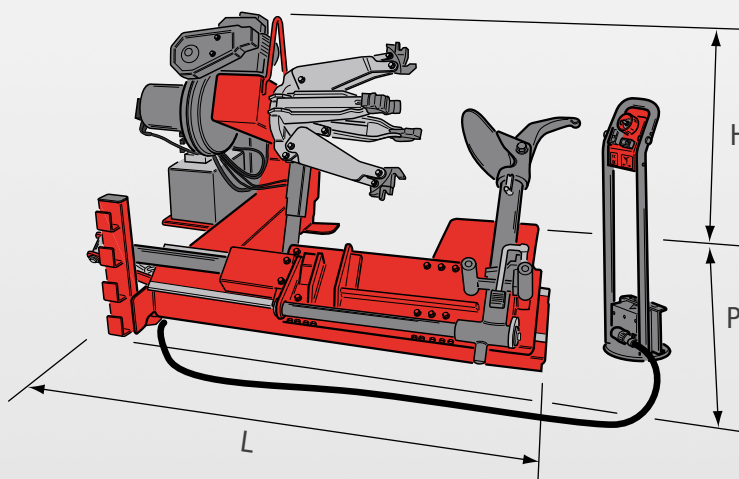

STANDARDNĚ DODÁVANÉ
PŘÍSLUŠENSTVÍ



PŘÍSLUŠENSTVÍ ZA PŘÍPLATEK

