



Ravaglioli

COMPANY WITH QUALITY MANAGEMENT
SYSTEM CERTIFIED BY DNV
= ISO 9001:2008 =

EQUILIBREUSES POIDS LOURDS

TRUCK WHEEL BALANCERS

EQUILIBRADORAS DE CAMIONES

GTL4.

140HC

140H

128HC

128H

GT2.

GTL2.

120HC

120H



SINCE 1958



Machines de haute polyvalence pour l'équilibrage des roues VL et PL. Système à microprocesseur avec auto-étalonnage, auto-diagnostic et programmes spécifiques pour l'équilibrage statique, dynamique et ALU (pour roues en alliage léger). Mesure avec un seul lancement et basse vitesse de rotation. Affichage sur le display de la position et valeur du balourd. Les dimensions de la roue peuvent être affichées soit en pouces, soit en millimètres. Les poids des balourds sont affichés soit en grammes, soit en onces.

These versatile machines are designed for easy, fast and accurate balancing of car and commercial wheels. Microprocessor controlled with self-calibration and self-diagnostics. Specific balancing programs for static, dynamic and ALU wheels (light alloy). One single spin with low rotation speed provides all the values. Display readout of out of balance values and the related position on the wheel. Wheel diameter and width in inches or millimeters. Unbalance readout in grams or ounces.

Máquinas de gran versatilidad para equilibrar con precisión ruedas de turismos y vehículos comerciales. Sistema con microprocesador dotado de autodiagnóstico y autocalibración, con funciones específicas para el equilibrado estático, dinámico y ALU (para llantas de aleación ligera). Medición con lanzamiento único de baja velocidad de rotación. Indicaciones en el display de los valores de desequilibrio y de las posiciones relativas. Las dimensiones de la rueda se visualizan en pulgadas o milímetros. El desequilibrio se visualiza en gramos o onzas.



Levage pneus 200 kg
Pneumatic lift 200 kg
Elevador neumático 200 kg

GTL4.140HC

Équipée de cônes PL (Ø de 202 à 221mm et 281 mm)	Complete with cones for trucks (Ø from 202 to 221mm and 281 mm)	Completa de conos para camiones (Ø de 202 a 221mm y 281 mm)
--	---	---

GTL4.140H

Équipée de cône pour poids lourds légers (Ø de 118 à 174 mm)	Complete with cones for light trucks (Ø from 118 to 174 mm)	Completa de conos para camiones ligeros (Ø de 118 a 174 mm)
--	---	---

Ecran couleur TFT SVGA 17".

Color monitor TFT SVGA 17".

Pantalla todo color TFT SVGA de 17".

GTL4.140 - GTL4.128 AUTOMATIC DISTANCE + DIAMETER MEASUREMENT



Pige numérique munie de lecteur optique, avec tige en aluminium sur bagues. Enregistrement automatique de la distance et du diamètre jusqu'à 26".

Digital calliper with optical sensor, with alloy shaft sliding on bushes. Automatic storage of distance and diameter up to 26".

Calibre digital con lector óptico y con eje de aluminio apoyado sobre cojinetes. Medición automática de la distancia y del diámetro hasta 26".

GTL4.140 GTL4.128 - Automatic Operation



- Usage rapide: lancement automatique à la descente du carter et arrêt automatique en position de balourd extérieur.
- Un frein électro-pneumatique maintient la roue dans sa position.
- Repositionnement automatique dans la position du balourd intérieur.

- Quick balancing: automatic start when the cover is lowered and automatic stop in the external unbalanced position.
- An electro-pneumatic brake holds the wheel in position.
- Automatic rotation to the internal unbalance position.

- Rapidez de uso: arranque automático al bajar la protección de rueda y bloqueo automático en la posición de desequilibrio exterior.
- Un freno electro-neumático mantiene la rueda en posición.
- Reposicionamiento automático en la posición del desequilibrio interno.



GTL4.128HC

Équipée de cônes PL (Ø de 202 à 221mm et 281 mm)

Complete with cones for trucks (Ø from 202 to 221mm and 281 mm)

Completa de conos para camiones (Ø de 202 a 221mm y 281 mm)

GTL4.128H

Équipée de cône pour poids lourds légers (Ø de 118 à 174 mm)

Complete with cones for light trucks (Ø from 118 to 174 mm)

Completa de conos para camiones ligeros (Ø de 118 a 174 mm)



Écran LCD graphique plat couleur e rétro-éclairé 120 x 90mm.

Backlit colour graphic LCD display with flat screen 120 x 90mm.

Pantalla gráfica ultra plana a todo color LCD con iluminación trasera 120 x 90mm.



Gestion assistée de l'équilibrage. Commandes logiques interactives avec touches multifonctions: les fonctions des touches varient selon l'usage et sont identifiées sur l'écran par des icônes immédiatement compréhensibles

Guided balancing procedure. Interactive inputs with multifunction keys: the functions related to each key vary according to use and are identified on the display by graphic icons for immediate understanding.

Gestión guiada del equilibrado. Mandos lógicos interactivos con teclas multi-funciones: las funciones de las teclas varían según el uso, y son identificadas en la pantalla por medio de iconos gráficos de fácil comprensión



Écran graphique LCD rétro-éclairé 132 x 40mm.

Backlit graphic LCD display 132 x 40mm.

Pantalla gráfica LCD con iluminación trasera 132 x 40mm.



GT2.120HC GT2.120H

Version sans lève roues.

Versión without lift.

Versión sin elevador.

GTL2.120HC

Équipée de cônes PL (Ø de 202 à 221mm et 281 mm)

Complete with cones for trucks (Ø from 202 to 221mm and 281 mm)

Completa de conos para camiones (Ø de 202 a 221mm y 281 mm)

GTL2.120H

Équipée de cône pour poids lourds légers (Ø de 118 à 174 mm)

Complete with cones for light trucks (Ø from 118 to 174 mm)

Completa de conos para camiones ligeros (Ø de 118 a 174 mm)

STANDARD

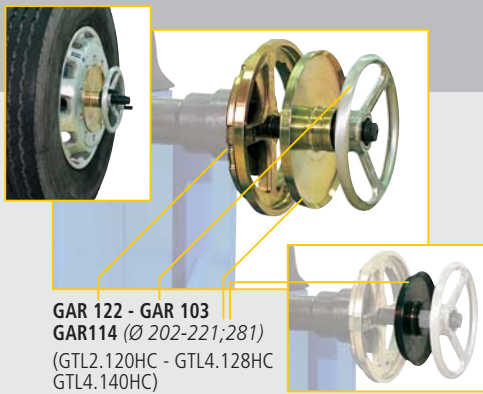

GAR 122 - GAR 103
GAR114 (Ø 202-221;281)
(GTL2.120HC - GTL4.128HC
GTL4.140HC)

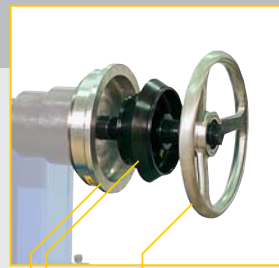

GAR 113 (Ø 118-174) - **GAR 103**
(GTL2.120H - GTL4.128H - GTL4.140H)

OPTIONS - TRUCK

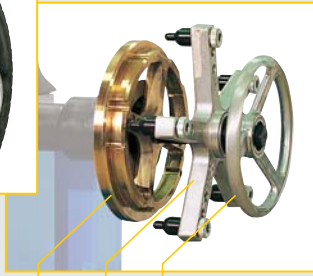

GAR 122 - GAR 173 - GAR 103
GAR 171 (3 X 170, 186, 205, 222, 245)
GAR 172 (4 X 275, 285)
GAR 173 (5 X 225, 286, 335)

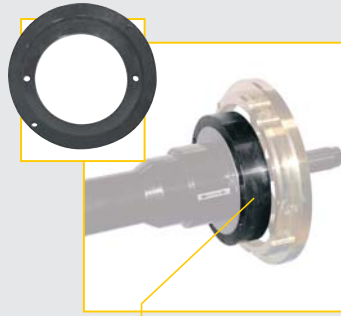

GAR 124
Spacer for GAR122 truck adapter
Espesor para garra de apoyo GAR122

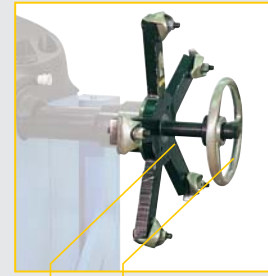

GAR 163 - GAR 103
GAR 161 22,5"-18° FISCHER (Europa)
GAR 162 20"-28° DAYTON (USA)
GAR 163 24"-28° DAYTON (USA)

OPTIONS CAR



GAR 111
(Ø 44-104 mm)
Voiture
Car
Turismos



GAR112
(Ø 95-124mm)
Véhicules tout-terrain
Off-road vehicles
Todo terrenos



GAR 102
Ecroû rapide VL
Quick clamp for cars
Garra rápida auto

GT2-GTL2

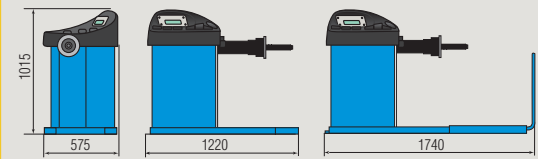

GTL4.128H - GTL4.128HC

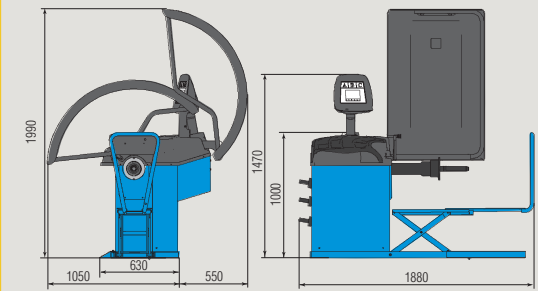

GTL4:140H - GTL4:140HC

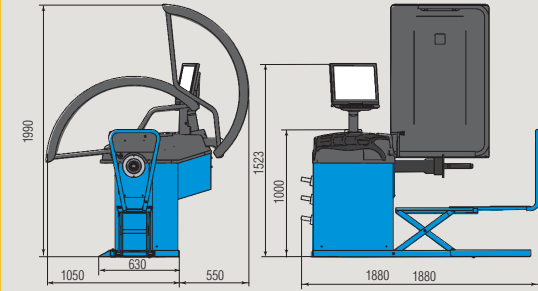

DONNEES TECHNIQUES	TECHNICAL DATA	DATOS TÉCNICOS	
Diamètre de la jante	Rim diameter	Diámetro de la llanta	10" - 30"
Largeur de la jante	Rim width	Anchura de la llanta	1.5" - 22"
Poids maxi de la roue	Max wheel weight	Peso máximo de la rueda	200 kg
Précision d'équilibrage	Read-out accuracy	Precisión de equilibrado	5 g (PL / camiones / truck) 1g (VL / turismos / car)
Vitesse de rotation tours/min	Rotation speed (rpm)	Velocidad de rotación vueltas/min.	80 (PL / camiones / truck) 100 (VL / turismos / car)
Alimentation	Power supply	Motor monofásico	230 V 50-60Hz / 1ph

Ravaglioli



Ravaglioli S.p.A.
40037 Sasso Marconi
Fraz. Pontecchio M.
P.O.B. 1690 - Bologna - Italia
Tel. +39 - 051 - 6781511
Fax +39 - 051 - 846349
rav@ravaglioli.com
www.ravaglioli.com

RAV France
6, Rue Longue Raie
ZAC de la Tremblaie
91220 Le Plessis Pâté
Tel. 01.60.86.88.16
Fax 01.60.86.82.04
rav@ravfrance.fr

Ravaglioli Deutschland
Kirchenpoint 22
85354 Freising
Tel. 08165-646956
Fax 08165-646958
info@ravaglioli.de

RAV Equipment UK LTD
Prince Albert House
20 King Street
Maidenhead, SL6 1DT
Tel. 020-76286832
Fax 020-76286833
ravuk@ravaglioli.com

RAV en Belgique
Nederlandstalig
Tel. 0498-162016
Fax 016-781025
Zone Francophone
Tel. 0498-163016
Fax +32 78 055 030

RAV Equipos España
Avenida Europa 17
Pol. Ind. de Constantí
Tarragona 43120
Tel. 977 524525
Fax 977 524532
ravequips@ravaglioli.e.telefonica.net

DRJ06F (1)

Les caractéristiques techniques et les compositions présentées dans ce prospectus peuvent subir des variations. Les images reproduites n'ont qu'une valeur indicative.
Las características técnicas y las composiciones ilustradas en este folleto pueden sufrir variaciones. Las imágenes propuestas son solamente indicativas.
Technical data and composition presented in this catalogue may vary. Pictures reproduced are only indicative.

