



# CORGHI

# HD 1400 E

# Evolution

Robustní a spolehlivé, jak to vyžaduje tradice CORGHI. Nenahraditelný pro odborníky v oboru.

*Robust and reliable, as required by the CORGHI tradition. Irreplaceable for the industry's specialists.*

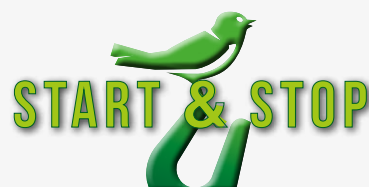

Verze s radiovým přenosem - Radio version



## POLOAUTOMATICKÝ STROJ PRO DE/MONTÁŽ PNEU

Esence solidnosti a spolehlivosti bez kompromisů.

Pro použití **na jakémkoli typu kola**.  
schopný obsluhovat kola o **průměru až 1470 mm** a s **maximální hmotností do 1900Kg**.

### SEMI-AUTOMATIC UNIVERSAL TYRE CHANGER

*The essence of solidity and reliability, without compromises.*

For use **with any type of wheel**.  
Capable of handling **wheel widths of up to 1,470 mm**  
and a **maximum wheel weight of 1,900 kg**.

HD1400E využívá **elektrohydraulický pohon**. Síla hydrauliky nabízí možnosti vysokých výkonů stroje. Hydraulický agregát je namontován na stroji, aby se minimalizovalo jeho zatížení.

The HD1400E uses **electric-hydraulic operation**. The hydraulic power ensures top performance levels. The hydraulic power unit is mounted on the machine in order to minimize its encumbrance.

**NOVÁ RADIO SADA 2.4 GHz**  
NEW 2.4 GHz RADIO KIT



Versione radio - Radio version

HD1400 disponuje funkcí **START & STOP**, jež garantuje **významné úspory elektrické energie**, když stroj není aktivně využíván.

The HD1400 features the **START & STOP** function, guaranteeing **notable energy savings** while the machine is not being used.

**START & STOP**

Corghi je vynálezcem a světovým lídrem v oblasti přezouvačů pneumatik a s modelem HD1400E nyní přichází **převratná úroveň výkonu, spolehlivosti a bezpečnosti**. Je ideální pro průmyslové specialisty, kteří potřebují navrhnout vybavení pro intenzivní používání.

HD1400E je **poloautomatická zouvačka**, ipneumatik vhodná pro montáž a demontáž všech typů kol vozidel od nákladních automobilů a zemědělských strojů až po stroje na odlesňování a zemní práce.

*Corghi is the inventor and worldwide leader in the field of tyre changers, and with the HD1400E the company is now able to guarantee ground-breaking **levels of performance, reliability and safety**. It's ideal for industry specialists needing equipment designed for intensive use. The HD1400E is a **semi-automatic** tyre changer suitable for mounting and demounting every type of wheel on vehicles ranging from trucks and agricultural machines to deforestation and earth-moving machinery.*

## NOVÁ RADIO SADA 2.4 GHz

### NEW 2.4 GHz RADIO KIT

Další novinkou u **HD1400E Evolution**, je použití zbrusu nové sady **RÁDIOVÉHO PŘENOSU 2.4 GHz**. Corghi využívá nejnovější radiokomunikační technologie k zajištění **stále vyšší úrovně kvality a bezpečnosti**. Rádiová souprava se instaluje na ovládací sloupek. Ten se vždy chlubil vysoce působivým, ergonomickým a extrémně funkčním designem.

*Another major new development of the **HD1400E Evolution** is the introduction of the brand new **2.4 GHz RADIO KIT** accessory. Corghi uses the latest radio communication technologies to ensure increasingly high **levels of quality and safety**. The radio kit is to be installed on the command console. This has always boasted a high-impact, ergonomic and extremely functional design.*



accessorio a richiesta - optional accessory

## VÁHA KOLA AŽ 1900 KG

### WHEEL WEIGHT UP TO 1,900 kg

Nepřetržitý technologický vývoj u Corghi umožnil využít výhody nejnovějších materiálů s cílem zvýšit maximální hmotnost kola až na 1900 kg.



1900 kg

*Corghi's continuous technological developments have allowed it to take advantage of the latest materials in order to increase the maximum wheel weight up to 1,900 Kg*

## NOVÉ UPÍNACÍ ČELISTI 58" - NEW 58"

### TURNTABLE

Kromě toho, že je možné **upínat kola o průměru až 58"**, nové upínací čelisti jsou **těž o 120 mm delší**. Tento nový stroj je navržen tak, aby splňoval požadavky nejnovějších pneumatik na trhu, které jsou stále širší. Upínáč je schopen upnout kola bez středových přírub do 38" bez nástavců a do 58" s nástavci.

*In addition to being capable of clamping **wheels of up to 58"**, the new turntable is also **120 mm longer**.*

*This new development is designed to meet the requirements of the latest tyres on the market, which are becoming increasingly wide. The turntable is capable of clamping wheels without central flanges of up to 38" without extensions, and up to 58" with extensions.*



fáze  
odtláčování  
pneumatiky

bead breaking  
phase



## ODTLAČOVAČ - BEAD BREAKER

Systém odtlačovače je vybaven **diskem, který je uložen na samomazných pouzdech**, aby byla zajištěna maximální hladkost a životnost. Zvláštní design disku a pracovní sklon jsou speciálně navrženy tak, aby zajistily **optimální pronikání mezi okraj ráfku a patku pneumatiky**. Vnější profil také zabraňuje poškození nebo proražení boku pneumatiky.

*The tool support is equipped with a **bead breaker disc, which is mounted on self-lubricating bushings** to ensure maximum smoothness and durability. The disc's particular design and working tilt are specifically designed to ensure **optimal penetration between the rim edge and the bead of the tyre**. The external profile also prevents damage or punctures to the side of the tyre.*

fáze  
demontáže  
pneumatiky

tyre  
dismounting  
phase



## TECHNICKÉ ÚDAJE - TECHNICAL DATA

Maximální šířka kola	Maximum wheel width	1470 mm
Maximální průměr kola	Maximum wheel diameter	2500 mm
Upínací kapacita	Clamp capacity	14" ÷ 58"
Ø Minimální středového otvoru	Wheel central hole minimum Ø	110 mm
Motor hydraulické jednotky	Hydraulic power unit motor	3ph - 4,8 kW
Dvourychlostní motor čelistí	Two-speed gear motor	3ph - 1.5 / 2.2 kW
Maximální moment	Max. torque delivery	5000 Nm
Síla odtlačovače	Bead breaker force	30000 N
Maximální nosnost zvedáku	Max. liftable wheel weight	1900 kg
Maximální nosnost válce	Wheel lifter cylinder load capacity	2500 kg
Napájení	Voltage	400/230 V - 3 ph - 50/60 Hz
Váha stroje	Machine weight	1160 kg

## STANDARDNÍ VÝBAVA / STANDARD EQUIPMENT



## DOPORUČENÉ PŘÍSLUŠENSTVÍ RECOMMENDED ACCESSORIES

### A 8-12120005 / 8-12120006 (120 V input)

Sada pro radiové ovládání  
Radio control kit

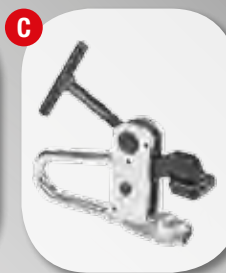

### B Kroužky pro upnutí kol z lehkých slitin Adapter for clamping alloy rims

8-12100007 Ø 161 mm 8-12300001 Ø 220 mm  
8-12100005 Ø 164 mm 8-12100009 Ø 221 mm  
8-12100006 Ø 176 mm 8-12100010 Ø 281 mm  
8-12100008 Ø 202 mm



### C 801227195

Klema pro kola z lehkých slitin  
Alloy rim clamp

### D 8-12100171

P4P Čtyřbodové nástavce na ráfky s  
patkovým drátem  
P4P Four-point extensions for rims with bead wire

### E 0-12100701

DV120 - pneumatický odtlačovač patky  
DV120 - pneumatic bead pressing tool

### F 8-12100175

Sada ochran pro kola z lehkých slitin  
Aluminium wheel guard kit

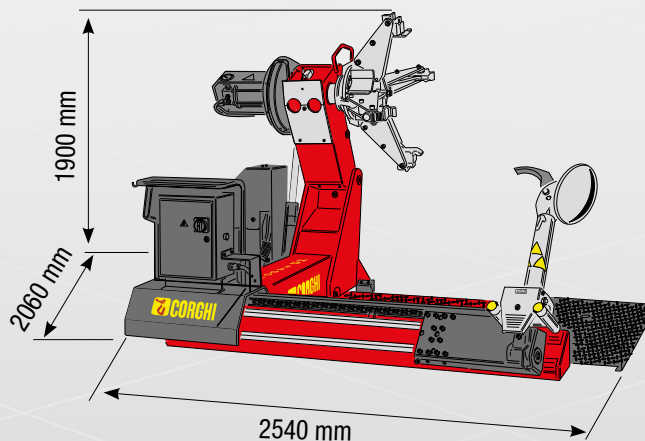

Další informace naleznete v kompletním katalogu příslušenství. For further information, consult the complete accessories catalogue.



NEXION SPA - [www.corghi.com](http://www.corghi.com) - [info@corghi.com](mailto:info@corghi.com)

