



HD 900

Základní, efektivní a konkrétní, jak to dokáže nabídnout pouze společnost Corghi. Vynikající výkon pro každou pracovní potřebu.

Essential, effective and concrete as only the Corghi experience can offer. Great performances for every business need.



NEW



ELEKTROHYDRAULICKÝ STROJ NA DE-/MONTÁŽ PNEUMATIK: PEVNÝ, KOMPAKTNÍ A SPOLEHLIVÝ
ELECTROHYDRAULIC TYRE CHANGER: STRONG, COMPACT AND RELIABLE

LEKTROHYDRAULICKÝ STROJ NA VÝMĚNU PNEUMATIK pro pneumatiky nákladních vozidel, autobusů, traktorů a zemních strojů, s ráfky s drážkou nebo pružným kroužkem a pro pneumatiky s duší i bez duše.

ELECTROHYDRAULIC TYRE CHANGER for trucks, buses, tractors and earth moving equipment with groove or elastic ring type rim wheels and with tubeless or inner tube type tyres.

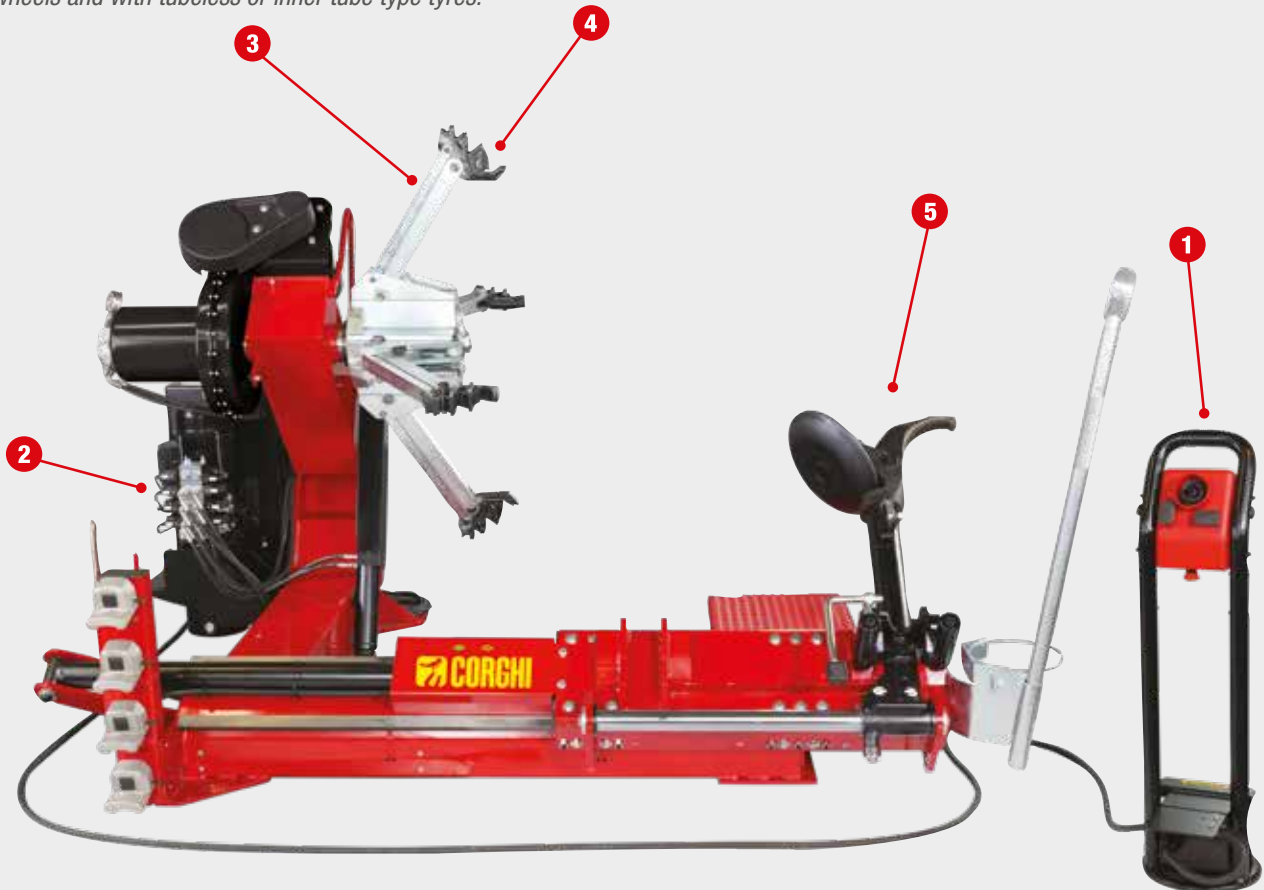

NUOVA FUNZIONE, STAND BY AUTOMATICO!
NEW FUNCTION, AUTOMATIC STANDBY!

Použití funkce **START & STOP** umožňuje značné úspory energie v době, kdy se stroj nepoužívá.
The **START & STOP** function allows for a significant energy saving when the machine is not being used.

NEW



1

OVLÁDACÍ MODUL
CONTROL MODULE



Intuitivní ovládací panel s ergonomickými ovládacími prvky. **Novinka: tlačítko** pro okamžité zastavení všech pohybů a **bezdrátová sada** (na vyžádání)
Intuitive control module with ergonomic controls. **New: the button for immediate stop** of all movements and the radio kit (on request)

ŘÍDICÍ JEDNOTKA - CONTROL UNIT

NEW



2

Nová elektrohydraulická řídicí jednotka pro vždy výkonná a špičková zařízení.
New electro-hydraulic control unit for always performing and cutting-edge systems.

NOVÉ SAMOSTŘEDÍCÍ UPÍNÁNÍ - NEW TURNTABLE

Nové samostředící vřeteno s otáčením ve směru hodinových ručiček a proti směru hodinových ručiček se dvěma rychlostmi.

New turntable with two-speed rotation both clockwise and anticlockwise.

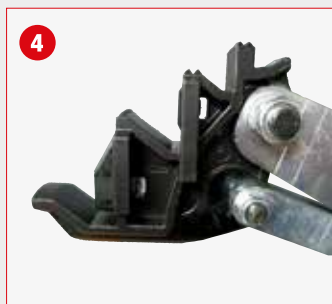

Speciální upínací čelisti z vysoce pevné oceli, s plastovými vložkami různých tloušťek pro bezpečné upnutí všech typů ráfků bez rizika poškození.

Special clamps in high strength steel, with plastic inserts in different thicknesses for clamping all wheel types safely without the risk of damage.



A Prodloužení pro upínání kol do velikosti 56" (na vyžádání).

B Speciální čelisti pro litá kola s plastovými vložkami (na vyžádání).

A Extensions for clamping wheels up to 56" (optional).

B Special clamps with plastic insert for alloy rims (optional).

NÁSTROJ - TOOL UNIT



Vozík s nástrojem má dvojitou pozici pro rychlé a přesné operace. Nové je rameno nástroje. Vozík je poháněn hydraulickým válcem.

Tool carriage with double workstation for fast and precise actions. The tool arm is new. The carriage is operated by a hydraulic cylinder.

VÁHA KOLA AŽ 1000 KG
WHEEL WEIGHT UP TO 1,000 kg



1000 kg



HD 900 může pracovat s koly o hmotnosti až 1000 kg.

HD 900 can work with wheels weighing up to 1000 kg.

TECHNICKÉ ÚDAJE - TECHNICAL DATA

Maximální šířka kola	Maximum wheel width	1065 mm
Maximální průměr kola	Maximum wheel diameter	2300 mm
Rozsah upnutí	Chucking device capacity	14" ÷ 46" (56" con prolunghe - 56" by using extensions)
Ø Min. průměr středového otvoru kola	Wheel central hole minimum Ø	100 mm
Motor hydraulické jednotky	Hydraulic power unit motor	1,5 kW
2-rychlostní motor čelistí	2-speed gear motor	1,3 ÷ 1,8 kW
Nosnost válce pro zvedání kola	Wheel lifter cylinder capacity	1600 kg
Maximální váha kola	Max. wheel weight	1000 kg
Maximální točivý moment	Max. torque delivery	4000 Nm
Síla odtlačovače	Bead breaker force	27000 N
Napájení	Voltage	230/400V - 3Ph - 50/60Hz
Váha stroje	Machine weight	782 kg

STANDARDNÍ VÝBAVA / STANDARD EQUIPMENT



DOPORUČENÉ PŘÍSLUŠENSTVÍ RECOMMENDED ACCESSORIES

- A** Adaptér pro litá kola
Clamping alloy rim adapter
8-12100007 Ø 161 mm 8-12300001 Ø 220 mm
8-12100005 Ø 164 mm 8-12100009 Ø 221 mm
8-12100006 Ø 176 mm 8-12100010 Ø 281 mm
8-12100008 Ø 202 mm
- B** 801227195
Svěrka pro litá kola
Alloy rim clamp
- C** 0-12100701 DV120
Pneumatický odtlačovač boku pneu
Pneumatic bead pressing tool
- D** 801262417
Plastová svěrka pro ALU kola
Plastic clips for aluminium wheels
- E** 8-12120025
Sada pro radiový přenos POWER-SGP
Radio POWER-SGP kit



• CELKOVÉ ROZMĚRY • OVERALL DIMENSIONS

	max
H	1520
L	2500
P	2040

Další informace naleznete v kompletním katalogu příslušenství
For further information, consult the complete accessories catalogue.

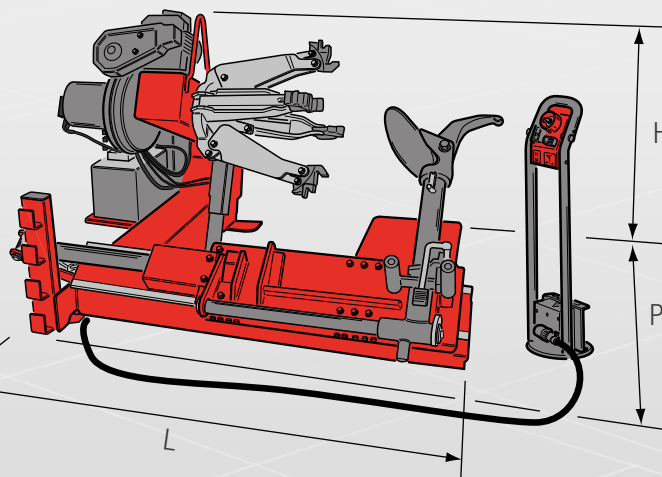

NEXION SPA - www.corghi.com - info@corghi.com

